

TC491/941

Zaman Rölesi KULLANIM KILAVUZU



UYARILAR

- ☞ Cihazı kullanmadan önce bu kullanım kılavuzunu dikkatlice okuyun.
- ☞ Bu kılavuzdaki uyarılara uyulmamasından kaynaklanan kaza ve zararların sorumluluğu kullanıcıya aittir.
- ☞ Cihazın bozulması durumunda oluşabilecek kaza ve zararları engellemek için önlem alın.
- ☞ Cihazı kolay tutuşan ve patlayıcı gazların olduğu ortamlarda kullanmayın.
- ☞ Cihaz içerisine sıvı maddeler ve metal parçaların girmemesi için önlem alın.
- ☞ Cihaz enerjili iken terminallere dokunmayın.
- ☞ Kullanım hatalarından kaynaklanan arızalarda cihaz garanti kapsamından çıkar.
- ☞ Cihaz ile ilgili bağlantıları bağlantı şemasına uygun olarak yapmadan önce cihaza enerji vermeyin.
- ☞ Cihaz bu kullanım kılavuzunda belirtilen kullanım sınırları içerisinde kullanılmalıdır.
- ☞ Sinyal kabloları, yüksek akımlı ve gerilimli güç kablolarına yakın olmamalıdır.

CİHAZIN TANIMI

TC491/941 Model Cihazlar endüstriyel ortamlarda ihtiyaç duyulan farklı şekillerdeki zamanlama işlemleri için tasarlanmış, üç farklı MOD'da çalışan, zaman birimi saniye, dakika veya saat olarak seçilebilen ve 0.00-99.99 / 0-9999 değerleri arasında set edilebilen endüstriyel cihazlardır.

100-240Vac/dc (Üniversal) ve 24Vac/dc besleme gerilimi modelleri bulunmaktadır.

Uluslararası EMC ve Güvenlik standartlarına uyumludur.

BAĞLANTI ŞEMASI VE CİHAZ KODLAMASI

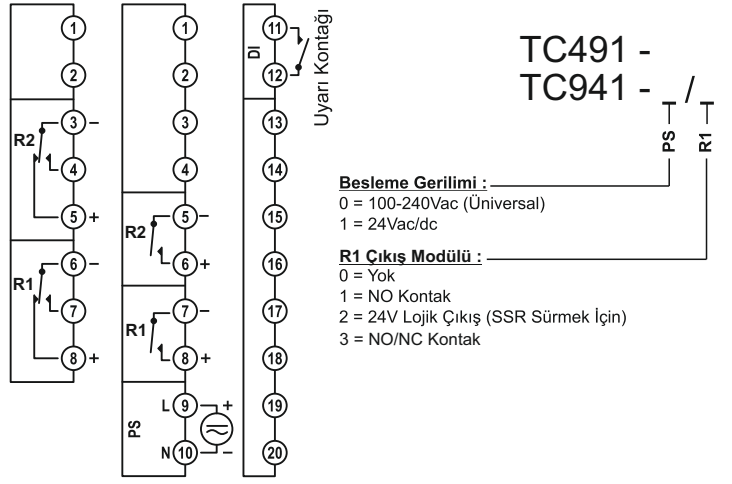

TC491 -
TC941 -

Besleme Gerilimi :
0 = 100-240Vac (Üniversal)
1 = 24Vac/dc

R1 Çıkış Modülü :
0 = Yok
1 = NO Kontak
2 = 24V Lojik Çıkış (SSR Sürmek İçin)
3 = NO/NC Kontak

TEKNİK ÖZELLİKLER

Besleme Gerilimi	100-240Vac/dc: +%10 -%15 24Vac/dc: +%10 -%20
Güç Tüketimi	5W,8VA
Çıkış Modülü (R1)	NO Kontak: 250Vac 5A NC Kontak: 250Vac 5A Pulse: 24Vdc 20mA
Kontak Ömrü	Yüksüz: 10.000.000 anahtarlama 250Vac 5A Rezistif Yükte: 100.000 anahtarlama
Hafıza	100 yıl, 100.000 yenileme
Doğruluk	+/- %0,01
Ortam Sıcaklığı	Çalışma: -10...+55C, Depolama: -20...+65C
Ölçüler	490: Genişlik: 48mm, Yükseklik: 96mm, Derinlik: 110mm 940: Genişlik: 96mm, Yükseklik: 48mm, Derinlik: 110mm
Pano kesim ölçüleri	490: 46+/-0,5 mm x 91+/-0,5 mm 940: 91+/-0,5 mm x 46+/-0,5 mm
Ağırlık	430gr

GÖSTERGE VE TUŞLAR

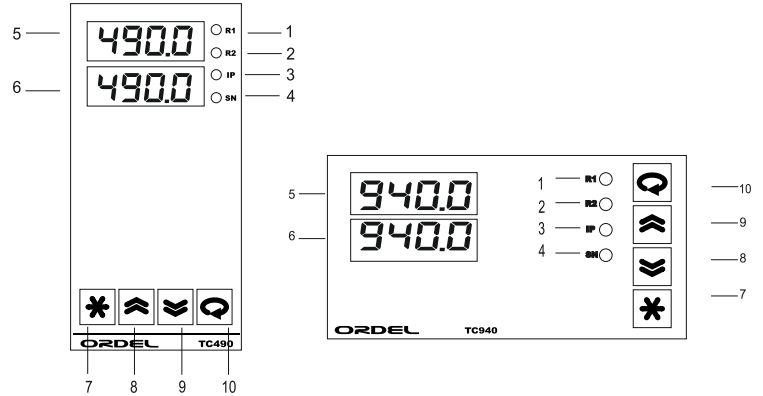

1	O1 LEDİ	Birinci çıkış modülünün (DO1) durumunu gösterir.
2	O2 LEDİ	İkinci çıkış modülünün (DO2) durumunu gösterir.
3	IP LEDİ	Uyarı kantağının (DI) durumunu gösterir.
4	SN LEDİ	Zaman ilerlerken 1 saniye aralıklarla yanıp söner.
5	ÜST GÖSTERGE	Birinci zamanlayıcının kalan zamanını veya parametre isimlerini gösterir.
6	ALT GÖSTERGE	İkinci zamanlayıcının kalan zamanını veya parametre değerlerini gösterir.
7	YILDIZ TUŞU	Operatör-Ekranına dönmek için kullanılır.
8	YUKARI OK TUŞU	Set edilen zamanı veya parametre değerlerini artırmak için kullanılır.
9	AŞAĞI OK TUŞU	Set edilen zamanı veya parametre değerlerini düşürmek için kullanılır.
10	GİRİŞ TUŞU	Bir sonraki parametreye geçmek için kullanılır.

Cihaz normal çalışma durumunda iken birinci göstergede kalan zaman ikinci göstergede ise set edilen zaman görüntülenir, bu künüm Operatör-Ekrani olarak adlandırılır. Operatör-Ekranında iken set edilen zamanı değiştirmek için $\left[\downarrow \right]$ veya $\left[\uparrow \right]$ tuşları kullanılır.

Çihazın çalışma modu, zaman birimi ve ondalık derecesi konfigürasyon seviyesindeki parametreler ile ayarlanır.

*** Konfigürasyon seviyesine geçmek için cihaza enerji verildiğinde ilk 2 saniye içinde (ekranda **8888** Görünürken) $\left[* \right]$ ve $\left[\square \right]$ tuşlarına birlikte basılması ve açılış mesajı boyunca basılı tutulmalıdır.

Konfigürasyon-Seviyesinde birinci göstergede parametrenin ismi, ikinci göstergede ise parametrenin değeri görüntülenir. Parametre değerini değiştirmek için $\left[\downarrow \right]$, $\left[\uparrow \right]$ tuşları ve bir sonraki parametreye geçmek için $\left[\square \right]$ tuşu kullanılır. Konfigürasyon-Seviyesinden çıkmak için ise $\left[* \right]$ tuşu kullanılır.

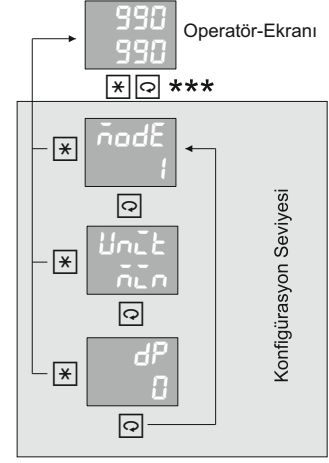

PARAMETRELER İLE İLGİLİ AÇIKLAMALAR

Ekran	Açıklama	Tuş	Ayar Aralığı
	Çalışma Modu (Bkz. Tablo-1)	$\left[\downarrow \right] / \left[\uparrow \right]$	0-2
	Zaman Birimi (SE = Saniye, min = Dakika, hr = Saat)	$\left[\downarrow \right] / \left[\uparrow \right]$	SE , min , hr
	Ondalık Derecesi	$\left[\downarrow \right] / \left[\uparrow \right]$	0-2

$\left[\square \right]$ tuşu bir sonraki ekrana geçmek için kullanılır.
 $\left[* \right]$ tuşu Operatör-Ekranına dönmek için kullanılır.

Tablo-1	$\text{mode} = 0$	$\text{mode} = 1$	$\text{mode} = 2$
UYARI (DI)			
ÇIKIŞ (R1)			

Tablodaki "T" Set edilen zamanı "t" ise Kalan zamanı ifade eder. Kesikli çizgi ile gösterilen bölge zamanın ilerleği bölgedir.