

AC400

Gelişmiş Kontrol Cihazı KULLANIM KILAVUZU



48 x 48 x 88 mm

ORDEL



- Paket içerisinde;
- Cihaz.
- 48 x 48 cihazlarda bir adet, diğer cihazlarda iki adet kelepçe.
- Kullanım kılavuzu.
- Garanti Belgesi bulunmaktadır.
- Paketi açtığınızda cihazın tipinin siparişe uygunluğunu, yukarıdaki parçaların eksik olup olmadığını ve sevkiyat sırasında cihazın hasar görüp görmediğini gözle kontrol ediniz.
- Cihazı kullanmadan bu kullanım kılavuzunu dikkatlice okuyun. Bu kılavuzdaki uyarılara uyulmamasından kaynaklanan kaza ve zararların sorumluluğu kullanıcıya aittir.
- Bu cihaz endüstriyel işletmelerde, eğitilmiş kişiler tarafından kullanılmak üzere üretilmiştir, güvenlik gereği ev ve benzeri yerlerde kullanılması uygun değildir.
- Bu cihazı yanıcı ve patlayıcı gazların olduğu ortamlarda kullanmayın. Kontak noktalarında oluşabilecek elektrik arkından dolayı patlama veya yangına sebep olabilir.
- Cihaz içerisine sıvı maddeler ve metal parçaların girmesi mutlaka engellenmelidir. Aksi durumda yangın ve elektrik çarpması gibi kazalara sebep olabilir.
- Cihaz üzerinde sigorta ve devre kesici bir anahtar yoktur, bunlar kullanıcı tarafından dışarıdan bağlanmış olmalıdır.
- Cihazın bozulması durumunda, bulunduğu sistemde oluşabilecek kaza ve zararları engellemek için harici önlemler alınmalıdır.
- Sensör ve sinyal kablolarının güç kablolarından veya anahtarlamalı çalışan endüktif yük kablolarından uzak olması sağlanmalı veya elektriksel olarak etkilenmesi önlenmelidir.
- Cihaz bağlantıları yapılmadan önce ürün koduna bakılarak, besleme geriliminin kullanılacağı yere uygun olup olmadığı kontrol edilmelidir.
- Cihaz ile ilgili bağlantıları bağlantı şemasına uygun olarak yapmadan önce cihaza enerji vermeyin ve cihaz enerjili iken terminallere dokunmayın.
- Cihazın fabrika çıkışındaki konfigürasyonu her sisteme uygun değildir, kullanıcı tarafından mevcut sistemin ihtiyacına göre mutlaka değiştirilmelidir.
- Cihaz üzerinde değişiklik yapmayın ve tamir etmeye çalışmayın, cihazın tamiratı yetkili servis elemanları tarafından yapılmalıdır.
- Cihazın temizlenmesinde alkol, tiner vb. içeren temizleyiciler kullanmayın. Cihazı nemli bir bezle silerek temizleyiniz.

AÇIKLAMA	Sayfa No:
Uyarılar	2
İçindekiler	3
Cihazın Tanımı	4
Kullanıma Hazırlık Aşamaları	5
Cihaz Ölçüleri	6
Ürün Kodu	7
Bağlantı Şeması	8
Teknik Özellikler	10
Sıcaklık Sensörleri	11
Gösterge ve Tuş Fonksiyonları	12
Konfigürasyon	14
Konfigürasyon Sayfası Parametreleri	16
Operatör Sayfası	24
Operatör Sayfası Parametreleri	25
Auto-Tune İşlemi	26
Çalışma Modları	27
Motorlu Oransal Vana Kontrolü	28
Seri İletişim	29
Konfigürasyon Kılavuzu	34

AC400 Model cihazlar, 48 x 48 mm ebatlarında endüstriyel ortamlardaki bir çok proses değişkeninin sıcaklık, basınç, hız, seviye, nem, akım, gerilim, direnç ve diğer fiziksel birimlerin ölçümü, açık/kapalı ve PID kontrolü amacı ile tasarlanmış, tamamen modüler ve her modülü müstakil olarak konfigüre edilebilir cihazlardır. Gıda, Plastik, Demir Çelik, Kimya, Metalurji, Çimento, Seramik, Petro-Kimya, Rafineriler, Cam ve diğer sanayi dallarında kullanılmaktadır. Tasarım aşamasında uluslararası standartlara uyum, güvenilirlik ve kullanım kolaylığı temel alınmış ergonomik cihazlardır.

LCD Gösterge

- 1 Adet Transmitter Besleme Çıkışı (24Vdc)
- 1 Adet Üniversal Sensör Girişi (TC, RT, mA, mV, V)
- 1 Adet RS485 İletişim Birimi
- 1 Adet Analog Çıkış (0/4-20mA, 0/2-10V)
- 3 Adet Röle veya Lojik Çıkış (R1, R2 24V - R3 15V)
- 100-240Vac Üniversal veya 24Vac/dc Besleme
- Giriş/Çıkış Modülleri Arası İzolasyon

Geri-Beslemesiz Oransal Vana Kontrolü (Yüzer Kontrol)

- PID Isıtma / Soğutma
- Auto-Tuning (PID parametrelerinin otomatik ayarı)
- Otomatik / Manüel Çalışma Modları
- Bumpless Transfer Özelliği
- Sensör Arıza Tespiti
- Rampa Fonksiyonu
- Retransmisyon (Proses ve Set değerleri için)
- 15 Farklı Röle Fonksiyonu
- ON/OFF, P, PI, PD, PID Kontrol
- Lineer ve Zaman-Oransal Kontrol Çıkışı
- 100ms Örneklem ve Kontrol Çevrimi
- Standart MODBUS RTU İletişim Protokolü
- Bilgisayar Üzerinden Konfigürasyon

Cihazı kullanmaya başlamadan önce bu kullanım kılavuzundan yararlanarak aŐağıdaki işlemleri sırası ile yapınız.

- Bu model cihazlar tamamen modüler cihazlardır bu nedenle cihazı kullanmaya başlanmadan önce ürün koduna bakarak besleme geriliminin ve giriş çıkış modüllerinin uygun olup olmadığı kontrol ediniz.
- Cihazın diđer bağlantılarını yapmadan önce sadece besleme gerilimi veriniz ve konfigürasyon sayfasına girerek sisteminize en uygun konfigürasyonu yapınız.
- Cihaz uygun bir şekilde konfigüre edildikten sonra alarm olarak seçtiđiniz rölelerin operatör sayfasındaki set deđerlerini ve histerezislerini ayarlayınız.
- Cihazın enerjisini kesiniz ve bağlantı şemasına göre diđer bağlantıları yapınız.
- Kontrol edilecek sistemi çalışmaya hazır hale getiriniz ve sisteme cihaz ile birlikte tekrar enerji veriniz.
- Cihazın kontrol çıkışları PID olarak çalışacak ise ve PID parametrelerini manuel olarak girmediyseniz, bu parametreleri cihazın kendisinin hesaplaması için Auto-Tune işlemi yapınız.
- Auto-Tune işlemi ile bulunan PID parametrelerinin doğruluđundan emin olmak için cihaza yeni bir set deđeri giriniz ve çalışmasını izleyiniz.
- Cihazın normal kullanımı sırasındaki tüm fonksiyonlarını kontrol ediniz.
- Son olarak yetkisiz kişilerin müdahalelerini engellemek üzere yine konfigürasyon sayfasına girerek güvenlik ile ilgili parametreleri ayarlayınız ve Proses-Ekranına dönünüz.

Bu kullanım kılavuzu yukarıdaki işlem sırasına göre hazırlanmıştır. Bu işlemlerin nasıl yapılacağı ilgili bölümlerde ayrıntılı olarak verilmiştir.

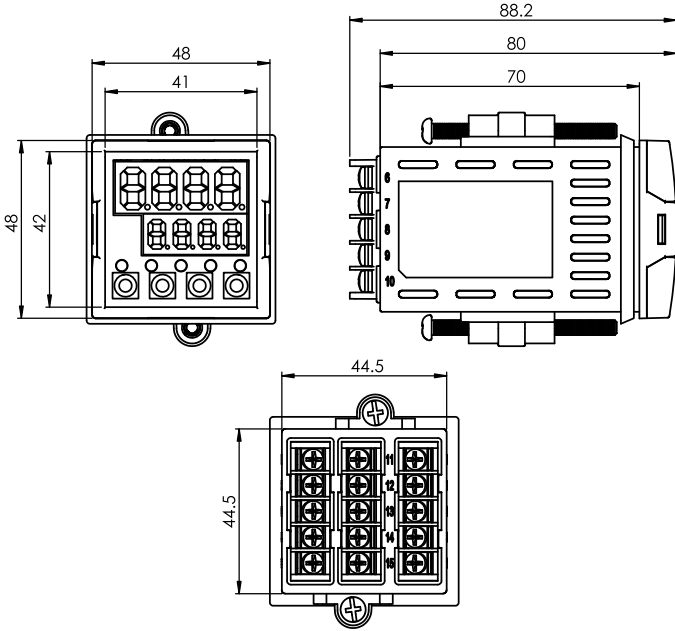

Pano Kesiti = $45 \pm 0,5$ mm x $45 \pm 0,5$ mm



- Yukarıdaki şekilde verilen ölçülere göre pano üzerindeki yuvayı açın.
- Cihazı açılan panonun önündeki yuvaya yerleştirin.
- Cihazın kutudan çıkan kelepçesini cihazın yuvalarına oturtarak cihazı panoya yerleştirin ve varsa vidalarını sıkın.

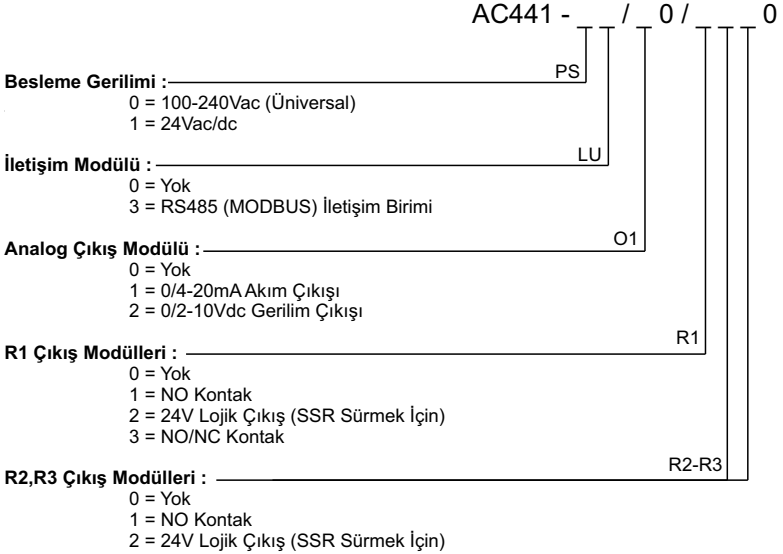

**Not : İletişim (RS485), Akım çıkışı ve R3 rölesi aynı anda verilememektedir.
Bu üç modülden sadece biri seçilmelidir.**

Röle çıkış modülleri ürün kodunda kontak veya lojik çıkış olarak kodlanabilir fakat bu kullanım kılavuzunda bu çıkışlardan bahsederken sadece röle ifadesi kullanılmıştır.

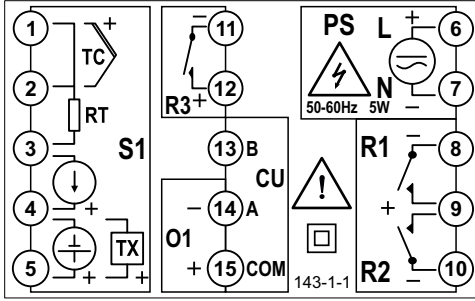

Şekil-1

Modül	Açıklama
S1	Üniversal sensör giriş modülü (Proses değeri ölçümü için kullanılan sensör bu modüldeki uygun sembolün bulunduğu klemenslere bağlanmalıdır).
O1	Analog Çıkış modülü (Bu modülün içeriği ürün kodu ile, fonksiyonu ise konfigürasyon sayfasındaki "o 1F" parametresi ile belirlenir).
CU	RS485 İletişim modülü (Bu modülün içeriği ürün kodu ile, ayar seçenekleri ise konfigürasyon sayfasındaki "Rddr , bRÜd , PrtY" parametreleri ile belirlenir).
R1,R2.R3	Röle Çıkış modülleri (Bu modüllerin içeriği ürün kodu ile, fonksiyonları ise konfigürasyon sayfasındaki "r 1F , r 2F , r 3F" parametreleri ile belirlenir).
PS	Besleme gerilimi girişi (Besleme gerilimi ürün kodu ile belirlenir).

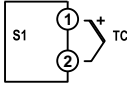
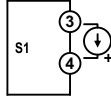
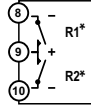
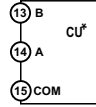
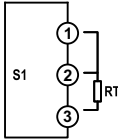
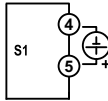
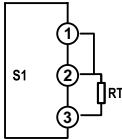
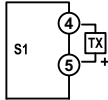
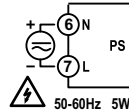
TC Girişi
(B,E,J,K,L,N,R,S,T,U)**Akım Girişi (mA)****Röle Çıkışları****RS485 Bağlantısı****RT Girişi (3 Telli)****Gerilim Girişi (V)****Analog Çıkış Bağlantısı *****RT Girişi (2 Telli)****Transmitter Besleme (24Vdc/30mA)****Besleme Bağlantısı ***

* Opsiyoneldir. Lütfen Cihaz Tip Etiketine bakınız.



- Cihaz bağlantısını yapmadan önce uyarıları okuyunuz.
- Tip etiketinde verilen bilgilere göre bağlantıyı yapınız.
- Terminallere gelen kablolarda yüksek gerilim olabilir! Bağlantıyı yaparken enerjiyi mutlaka kesin. Bu terminallerde enerji varken terminallere dokunmayın.
- Besleme gerilimi hariç diğer bağlantıları yapmadan önce cihaz konfigürasyonunu yapınız. Aksi takdirde sistemde hasara neden olabilir.
- Elektriksel gürültünün etkilerini azaltmak için cihaza bağlanan kabloları (özellikle sensör giriş kabloları vb.) yüksek akımlı ve gerilimli hatlardan ayrı kablolanmaya dikkat ediniz.

Gösterge	2 x 4 Digit Led (6,5 mm)		
Gösterge Ayırımı	-1999 / 9999		
Besleme Gerilimi (PS)	100-240Vac/dc : +%10 -%15	24Vac/dc : +%10 -%20	
Güç Tüketimi	4W,6VA		
Üniversal Sensör Girişi (S1)	Termokupl : B,E,J,K,L,N,R,S,T,U		
	İki Telli Transmitter : 4-20mA		
	Rezistans Termometre : Pt-100		
	Akım : 0/4-20mA		
	Gerilim : 0-50mV, 0/2-10V		
Transmitter Besleme (TX)	24Vdc (I _{sc} = 30mA)		
Analog Giriş Empedansları	Termokupl, mV : 10MΩ		
	Akım : 10Ω		
	Gerilim : 1MΩ		
Analog Çıkış (O1)	Akım : 0/4-20mA (RL ≤ 500Ω)	Gerilim : 0/2-10V (RL ≥ 1MΩ)	
Röle Çıkışları (R1,R2,R3)	Kontak : 250Vac, 10A	Lojik Çıkış : 24Vdc, 20mA	
Kontak Ömrü	Yüksüz : 10.000.000 anahtarlama		
	250V, 5A Rezistif Yükte : 100.000 anahtarlama		
Hafıza	100 yıl, 100.000 yenileme		
Doğruluk	+/- %0.2		
Örnekleme Zamanı	100ms		
Ortam Sıcaklığı	Çalışma : -10...+55C	Depolama : -20...+65C	
Koruma Sınıfı	Ön Panel : IP54	Gövde : IP20	
Ölçüler	Genişlik : 48mm	Yükseklik : 48mm	Derinlik : 108mm
Pano kesim ölçüleri	45+/-0,5 mm x 45+/-0,5 mm		
Ağırlık	154gr		

Sensor Tipi	Standart	Sıcaklık Aralığı	
		(°C)	(°F)
Type-B Termokupl (Pt%18Rh-Pt)	IEC584-1	60, 1820	140, 3308
Type-E Termokupl (Cr-Const)	IEC584-1	-200, 840	-328, 1544
Type-J Termokupl (Fe-Const)	IEC584-1	-200, 1120	-328, 1562
Type-K Termokupl (NiCr-Ni)	IEC584-1	-200, 1360	-328, 2480
Type-L Termokupl (Fe-Const)	DIN43710	-200, 900	-328, 1652
Type-N Termokupl (Nicrosil-Nisil)	IEC584-1	-200, 1300	-328, 2372
Type-R Termokupl (Pt%13Rh-Pt)	IEC584-1	-40, 1760	104, 3200
Type-S Termokupl (Pt%10Rh-Pt)	IEC584-1	-40, 1760	104, 3200
Type-T Termokupl (Cu-Const)	IEC584-1	-200, 400	-328, 752
Type-U Termokupl (Cu-Const)	DIN43710	-200, 600	-328, 1112
Pt-100 Rezistans Termometre	IEC751	-200, 840	-328, 1544

mV (Mili Volt Girişi)	0-50 mV	-1999	9999
V (Voltaj Girişi)	0-10 VDC	-1999	9999
mA (Akım Girişi)	0-20 mA	-1999	9999

PROSES-EKRANI:

Cihaza enerji verildiğinde, göstergelerde 2 saniye boyunca program versiyonu görüntüledikten sonra "PV" göstergesinde ölçülen proses değeri veya hata mesajı, "ST" göstergesinde ise çalışma moduna göre, en çok kullanılan parametre görüntülenir. Bu ekran **Proses-Ekranı** olarak adlandırılır. Normal çalışma sırasında sürekli olarak bu ekran kullanılır.

1	R1 LEDİ	"R1" Röle modülü enerjili iken yanar.
2	R2 LEDİ	"R2" Röle modülü enerjili iken yanar.
3	R3 LEDİ	"R3" Röle modülü enerjili iken yanar.
4	AC LEDİ	Cihazın Gelişmiş Kontrol cihazı olduğunu gösterir.
5	MN LEDİ	Manuel-Kontrol modunda iken yanar.
6	PV GÖSTERGESİ	Proses-Ekranında proses değerini veya hata mesajlarını, diğer ekranlarda parametre ismini gösterir.
7	SP GÖSTERGESİ	Proses-Ekranında bu göstergenin fonksiyonu çalışma moduna göre belirlenir, diğer ekranlarda parametre değerini gösterir.





ALFABETİK KARAKTERLERİN GÖSTERİMİ

A	B	C	D	E	F	G	H	I	J	K	L	M
A	b	C	d	E	F	G	H	I	J	K	L	M
N	O	P	Q	R	S	T	U	V	W	X	Y	Z
n	o	P	q	r	s	t	u	v	w	x	y	z

HATA MESAJLARI

Err. 1	"S1" Girişindeki sensör algılanamıyor.
----	Ekranda gösterilemeyecek kadar yüksek bir değer.
----	Ekranda gösterilemeyecek kadar düşük bir değer.

TUŞ FONKSİYONLARI

	Proses-Ekranında iken, kısa basıldığında kilitlet röleler resetlenir, 5sn basılı tutulduğunda ise çalışma modu değiştirilir. Diğer ekranlarda iken, kısa basıldığında sayfa başına dönülür, 2sn basılı tutulduğunda ise Proses-Ekranına dönülür.
	Parametre seçeneğini veya değerlerini değiştirmek için kullanılır.
	Parametre seçeneğini veya değerlerini değiştirmek için kullanılır.
	Herhangi bir ekranda iken kısa basıldığında bir sonraki parametreye geçilir. Proses-Ekranında iken 5sn basılı tutulduğunda Auto-Tune işlemi başlatılır. Onay gerektiren durumları onaylamak için 2sn basılı tutulur.

Bu model cihazlar çok amaçlı kullanım için tasarlanmış kontrol cihazlarıdır. Bu nedenle her türlü prosese uygun giriş/çıkış modülleri olan her türlü işletme koşuluna uygun olacak şekilde kullanılabilen cihazlardır. Bu cihazlar çok farklı sensör ve giriş sinyalleri ile çalışabilmekte, her çıkışı ayrı bir kontrol için kullanılabilir. Bu nedenle cihazı kullanmaya başlanmadan önce, giriş/çıkış tiplerinin ve fonksiyonlarının, kontrol tipinin ve kullanım özelliklerinin en uygun şekilde ayarlanması gerekir.

Cihazda sipariş koduna bağlı olarak bir adet analog giriş, bir adet analog çıkış ve iki adet röle çıkış modülü bulunabilir. Bu modüllerin tipleri, foksionları ve skalaları konfigürasyon sayfasındaki parametreler ile belirlenir.

Ayrıca cihazın kontrol tipini ve çalışma şeklini belirleyen temel parametreler ve kontrol algoritması için gerekli ayarlar yine konfigürasyon sayfasındadır.

Konfigüre edilmemiş bir cihazı sisteminize bağlamadan önce sadece besleme gerilimi veriniz ve aşağıdaki talimatlara göre konfigüre ediniz.

Konfigürasyon sayfasına giriş ve parametrelerin ayarlanması:

- ◆ Konfigürasyon sayfasına girmek için cihaz enerjili iken "PV" göstergesinde "L.2" mesajı görünece kadar "☒" ve "☑" tuşlarının ikisini birden basılı tutunuz.
- ◆ PV göstergesinde "L.2" mesajı varken "⏏" ve "⏏" tuşları ile "SP" göstergesindeki değeri konfigürasyon sayfasının giriş şifresine ayarlayınız (Bu şifrenin fabrika ayarı "0" dır).
- ◆ "☑" tuşuna bastığınızda girdiğiniz şifre yanlış ise Proses-Ekranına dönülür, doğru ise konfigürasyon sayfasındaki ilk parametreye ulaşılır.
- ◆ Parametre ekranında "PV" göstergesinde parametrenin ismi, "SP" göstergesinde parametrenin ayar seçeneği görünür.
- ◆ Artık "☑" tuşuna basarak sırası ile diğer konfigürasyon parametrelerine ulaşabilirsiniz .
- ◆ Parametrenin ayar seçeneğini değiştirmek için "⏏" ve "⏏" tuşlarını, bir sonraki parametreye geçmek için "☑" tuşunu kullanınız. "☒" tuşuna kısa süreli olarak basıldığında sayfa başına, uzun süreli olarak basıldığında ise Proses-Ekranına dönülür.
- ◆ Aşağıdaki **Şekil-3**, bu işlemlerin grafik gösterimidir.

Not: Konfigürasyon sayfasında parametrelerin numaralarını görerek ilerlemek için "☒" ve "☑" tuşlarına birlikte basınız.

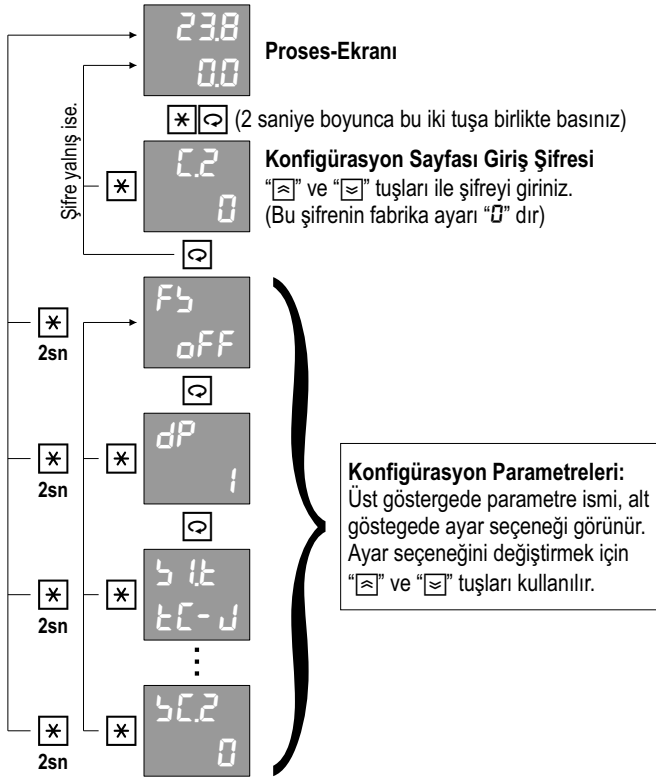

Şekil-3

Konfigürasyon sayfası parametrelerinin ayrıntılı açıklamaları bir sonraki bölümde verilmiştir.

Par. 01



Fabrika ayarlarına dönmek için bu parametre "ON" konumuna getirilmeli ve iki saniye boyunca "☒" tuşuna basılmalıdır.

Ayar Seçenekleri : OFF, ON

Par. 02

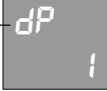

Birimi "EU" olan tüm parametrelerin göstergedeki ondalık derecesini (Noktadan sonraki hane sayısını) belirler.

Ayar Aralığı : 0 - 3

Uyarı: Bu parametre değiştirildiğinde birimi "EU" olan tüm parametreler yeniden ayarlanmalıdır.

Not: "EU" termokupl veya rezistans termometre ile sıcaklık ölçümleri için "HU" parametresi ile belirlenen sıcaklık birimidir. Diğer durumlarda ölçülen değışkene ait mühendislik birimidir.

Not: Termokupl ve Rezistans termometrede 0 veya 1 olarak seçilmelidir.

Par. 03

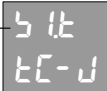

"S1" üniversal sensör girişine bağlanan sensörün tipini belirler. Bu sensör proses değeri ölçümü için kullanılır.

Ayar Seçenekleri : Tablo-1

Tablo-1	No	Sensör Tipi
E-E-b	0	Type-B Termokupl (Pt%18Rh-Pt)
E-E-E	1	Type-E Termokupl (Cr-Const)
E-E-U	2	Type-J Termokupl (Fe-Const)
E-E-P	3	Type-K Termokupl (NiCr-Ni)
E-E-L	4	Type-L Termokupl (Fe-Const)
E-E-n	5	Type-N Termokupl (Nicrosil-Nisil)
E-E-r	6	Type-R Termokupl (Pt%13Rh-Pt)
E-E-S	7	Type-S Termokupl (Pt%10Rh-Pt)
E-E-t	8	Type-T Termokupl (Cu-Const)
E-E-U	9	Type-U Termokupl (Cu-Const)
rE	10	Pt-100 Rezistans Termometre
0-50	11	0-50mV
0-20	12	0-20mA
4-20	13	4-20mA
0-10	14	0-10V
2-10	15	2-10V

Par. 04		"S1" Üniversal sensör giriş modülünün skala alt değerini belirler.	
		Ayar Aralığı : -199.9 - 999.9	Birim : EU

Par. 05		"S1" Üniversal sensör giriş modülünün skala üst değerini belirler.	
		Ayar Aralığı : -199.9 - 999.9	Birim : EU

Par. 06		"S1" Üniversal sensör girişine bağlanan sensörün algılanamaması durumunda, skalanın hangi değeri alacağını belirler.	
		Ayar Seçenekleri : L (5.1LL Alt değer) , H (5.1HL Üst değer)	

Par. 07		Termokupl veya rezistans termometre ile sıcaklık ölçümlerinde, sıcaklık birimini belirler.	
		Ayar Seçenekleri : °C (°C), °F (°F)	

Par. 08		Termokupl veya rezistans termometre ile sıcaklık ölçümlerinde, oluşan bir hatayı düzeltmek için kullanılır. Bu parametreye artı değer girilirse proses değerine ilave edilerek ekranda gösterilir, parametreye eksi değer girilirse proses değerinden çıkarılarak ekranda gösterilir.	
		Ayar Aralığı : -100.0 - 100.0	Birim : EU

Par. 09		Analog girişlere uygulan sayısal filtrenin zaman sabitini belirler. Bu değer artırıldığında okuma kararlılığı artar fakat okuma hızı düşer.	
		Ayar Aralığı : 0.1 - 10.0	Birim : sn

Par. 10		"O1" Analog çıkış modülünün fonksiyonunu belirler.	
		Ayar Seçenekleri : Tablo-4	

Tablo-4	No	Analog Çıkış Fonksiyonu
OFF	0	Yok
PLO	1	Pozitif yöndeki PID kontrol çıkışı.
nLO	2	Negatif yöndeki PID kontrol çıkışı.
PuL	3	Proses değeri iletimi (Proses Transmitter)
5PL	4	Set değeri iletimi (Set Point Transmitter)

Par. 11

0 1E
4-20

"O1" Analog çıkış modülünün tipini belirler.

Ayar Seçenekleri : Tablo-5

Tablo-5	No	Analog Çıkış Tipi
0-20	0	0-20mA
20-0	1	20-0mA
4-20	2	4-20mA
20-4	3	20-4mA
0-10	4	0-10V
10-0	5	10-0V
2-10	6	2-10V
10-2	7	10-2V

Uyarı: İlk dört seçeneğin kullanılabilmesi için ürün kodunda bu modülün "0/4-20mA" olarak, son dört seçeneğin kullanılabilmesi için ise "0/2-10V" olarak seçilmiş olması gerekir.

Par. 12

0 ILL
0.0

"O1" Analog çıkış modülünün transmitter olarak kullanılması durumunda, çıkış skalasının alt değerini belirler.

Ayar Aralığı: -999.9 - 999.9

Birim : EU

Par. 13

0 IHL
800.0

"O1" Analog çıkış modülünün transmitter olarak kullanılması durumunda, çıkış skalasının üst değerini belirler.

Ayar Aralığı: -999.9 - 999.9

Birim : EU

Par. 14

r IF
PCo

"R1" Röle çıkış modülünün fonksiyonunu belirler.

Ayar Seçenekleri : Tablo-6

Tablo-6	No	Röle Fonksiyonu
OFF	0	Yok
ULL	1	Üst Limit Kontrol

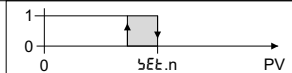

LLC	2	Alt Limit Kontrol	ALARMILAR	
ULR	3	Üst Limit Alarm		
LLR	4	Alt Limit Alarm		
UdR	5	Üst Sapma Alarm		
LdR	6	Alt Sapma Alarm		
obR	7	Band Dışı Alarm		
İbR	8	Band İçi Alarm		
PLo	9	Pozitif yöndeki PID kontrol çıkışı		
nLo	10	Negatif yöndeki PID kontrol çıkışı		
POF	11	Pozitif kontrol çıkışı uyarısı		
NOF	12	Negatif kontrol çıkışı uyarısı		
oPn	13	Oransal vana açma çıkışı		
İLİ	14	Oransal vana kısma çıkışı		
dbİ	15	Seri iletişim ile kontrol		







Not: Alarm çizimlerinde taralı olarak gösterilen bölgeler histerezis bölgeleridir ve her rölenin histerezisi kendisine ait "HYİ.n" parametresi ile belirlenir. (Burada "n" ile gösterilen değer röle numarasıdır).

Alarm çizimlerindeki "1"ler ilgili rölenin enerjili olduğunu "0"lar ise enerjisiz olduğunu ifade eder.

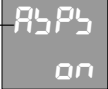
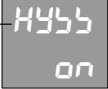
Par. 15	r2F off	"R2" Röle çıkış modülünün fonksiyonunu belirler. Ayar Seçenekleri : Tablo-6
Par. 16	r3F ULC	"R3" Röle çıkış modülünün fonksiyonunu belirler. Ayar Seçenekleri : Tablo-6
Par. 17	r1t 0	"R1" Röle çıkış modülünün belirli bir süre sonra gecikmeli olarak çekmesi yada bırakması isteniyorsa kullanılır. Ayar Aralığı : 0.0 - 999.9] Birim : SN
Par. 18	r2t 0	"R2" Röle çıkış modülünün belirli bir süre sonra gecikmeli olarak çekmesi yada bırakması isteniyorsa kullanılır. Ayar Aralığı : 0.0 - 999.9 Birim : SN
Par. 19	r3t 0	"R3" Röle çıkış modülünün belirli bir süre sonra gecikmeli olarak çekmesi yada bırakması isteniyorsa kullanılır. Ayar Aralığı : 0.0 - 999.9 Birim : SN
Par. 20	5PLL +99.9	Tüm set değerlerinin alt limitini belirler. Ayar Aralığı : +99.9 - [5PHL] Birim : EU
Par. 21	5PHL 999.9	Tüm set değerlerinin üst limitini belirler. Ayar Aralığı : [5PLL] - 999.9 Birim : EU
Par. 22	5Pr off	Kontrol set değerinin rampa şeklinde ilerlemesi isteniyor ise bir saatteki ilerleme miktarını belirler. Ayar Aralığı : off , 0.1 - 999.9 Birim : EU
Par. 23	CF rEu	Kontrol formunu (yönünü) belirler. Ayar Seçenekleri : dCr (Proses artarken çıkış da artar), rEu (Proses artarken çıkış azalır)
Par. 24	Popb off	Pozitif yöndeki PID kontrol çıkışının oransal bandını belirler. Ayar Aralığı : off (ON/OFF kontrol) , 0.1 - 999.9 Birim : EU

Par. 25	noPb off	Negatif yöndeki PID kontrol çıkışının oransal bandını belirler.
		Ayar Aralığı : oFF (ON/OFF kontrol) , Q. I - 999.9 Birim : EU
Par. 26	It off	İntegral zaman sabiti.
		Ayar Aralığı : oFF (Kapalı) , I - 5000 Birim : sn
Par. 27	dt off	Diferansiyel zaman sabiti.
		Ayar Aralığı : oFF (Kapalı) , Q. I - 999.9 Birim : sn
Par. 28	CP 20	Bir kontrol çevriminin süresini belirler. (Kontrol Periyodu)
		Ayar Aralığı : Q. I - 500 Birim : sn
		Uyarı: PID Kontrol uygulamalarında kontrol periyodundan kaynaklanan salınımlar olmaması için kontrol periyodu sistem ölü zamanına göre çok küçük seçilmelidir.
Par. 29	LoLL +1000	PID kontrol çıkışının alt limitini belirler.
		Ayar Aralığı : +1000 - [LoHL] Birim : %
Par. 30	LoHL 1000	PID kontrol çıkışının üst limitini belirler.
		Ayar Aralığı : [LoLL] - 1000 Birim : %
Par. 31	LoBl 00	PID kontrol çıkışının ön değerini belirler. (Integral kapalı iken proses değeri ile set değerinin eşit olduğu andaki kontrol çıkışı değeridir)
		Ayar Aralığı : +1000 - 1000 Birim : %
Par. 32	CoDb 0.1	Çift yönlü PID kontrol kullanılırken kontrol çıkışının yön değiştirmesi sırasındaki ölü bandı belirler.
		Ayar Aralığı : Q. I - 250 Birim : %
Par. 33	utb 100	Geri beslemesiz oransal vananın tam kapalı pozisyondan tam açık pozisyona geçme süresi. (Bu süre ölçülerek belirlenmelidir).
		Ayar Aralığı : 10 - 2500 Birim : sn

Par. 34		Oransal vana ölü bandını belirler. Bu değer artırıldığında vana hareketleri daha kararlı hale gelir fakat hassasiyet azalır.
		Ayar Aralığı : 0.1 - 25.0
		Birim : %
Par. 35		Auto-Tune işleminin hangi kontrol tipine göre yapılacağını belirler.
		Ayar Seçenekleri : P, P \bar{L} , P $\bar{L}d$ (P, PI, PID)
Par. 36		Kontrol periyodunun Auto-Tune işlemi ile otomatik olarak belirlenmesini sağlar.
		Ayar Seçenekleri : oFF(Yok), on(Var)
Par. 37		Auto-Tune işleminin belirli bir set değerinde yapılması isteniyor ise bu set değerini belirler.
		Ayar Aralığı : oFF(Kapalı), +99.9 - 999.9
		Birim : EU
Par. 38		Auto-Tune işlemi sırasında kullanılan histerezis değerini belirler. Sistem kararsızlığının 5-20 katı olarak girilmelidir.
		Ayar Aralığı : 0.1 - 100.0
		Birim : EU
Par. 39		Cihazın seri iletişim adresini belirler. Bir seri iletişim hattına bağlı olan cihazların iletişim adresleri birbirinden farklı olarak seçilmelidir.
		Ayar Aralığı : oFF(Kapalı), 1 - 255
		Birim : EU
Par. 40		Seri iletişim hızını belirler.
		Ayar Seçenekleri : 9.6, 19.2, 38.4
		Birim : Kbps
Par. 41		Seri iletişimdeki parity tipini belirler.
		Ayar Seçenekleri : nonE(Yok), odd(Tek), EUn(Çift)
Par. 42		Kontrol set değerinin operatör tarafından değiştirilebilmesi iznidir.
		Ayar Seçenekleri : oFF(Yok), on(Var)

Par. 43		Rölelere ait "5EEn" set değerlerinin operatör tarafından değiştirilebilmesi iznidir.
		Ayar Seçenekleri : OFF(Yok) , ON(Var)
Par. 44		Histeresis değerlerinin "H55n" operatör tarafından değiştirilebilmesi iznidir.
		Ayar Seçenekleri : OFF(Yok) , ON(Var)
Par. 45		Manuel-Kontrol moduna giriş iznidir.
		Ayar Seçenekleri : OFF(Yok) , ON(Var)
Par. 46		Otomatik-Kontrol moduna giriş iznidir.
		Ayar Seçenekleri : OFF(Yok) , ON(Var)
Par. 47		Auto-Tune işlemi başlatma iznidir.
		Ayar Seçenekleri : OFF(Yok) , ON(Var)
Par. 48		Operatör sayfasında, PID kontrol çıkışı seviyesini gösteren "CoL" parametresinin görünüp görünmeyeceğini belirler.
		Ayar Seçenekleri : OFF(Yok) , ON(Var)
Par. 49		Operatör parametrelerinde iken otomatik olarak Proses-Ekranına dönüş süresini belirler.
		Ayar Aralığı : OFF(Yok) , 1 - 25
		Birim : sn
Par. 50		Konfigürasyon sayfasının giriş şifresini belirler.
		Ayar Aralığı : 1999 - 9999

Operatör sayfasındaki parametrelerin hangilerinin kullanılacağı yapılan konfigürasyona göre belirlenir ve sadece kullanılacak olan parametreler görünür. Konfigürasyon sonucu belirlenen bu parametreler normal çalışma sırasında sürekli olarak kullanılan parametrelerdir bu nedenle Proses-Ekranında iken istenildiği anda “☐” tuşuna basılarak bu parametrelere ulaşılabilir ve “*” tuşuna basılarak yine Proses-Ekranına dönülür. Bu parametrelerin ayarlanabilir olanlarının ayar izni istenirse konfigürasyon sayfasındaki ilgili parametreler ile kaldırılabilir. Operatör sayfasındaki herhangi bir parametrede iken hiçbir tuşa basılmaz ise “R-t” parametresi ile belirlenen zaman dolunca otomatik olarak Proses-Ekranına dönülür.

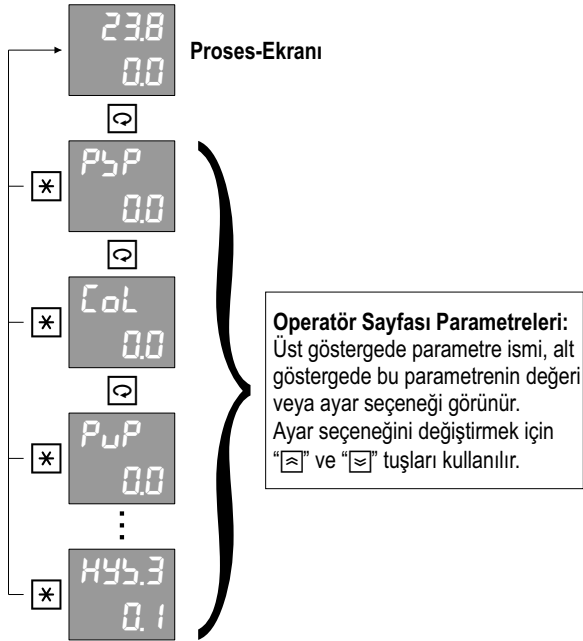

Operatör sayfası parametrelerinin ayrıntılı açıklamaları bir sonraki bölümde verilmiştir.

PPr 0.0	Anlık yürüyen set değerini gösterir. Konfigürasyon sayfasındaki "bPr r" parametresi "oFF" olarak seçilmiş ise bu parametre görünmez. Birim : EU
CoL 0.0	PID kontrol çıkışı seviyesini gösterir. Bu parametrenin görünebilmesi için konfigürasyon sayfasındaki "CoP" parametresinin "on" olarak seçilmiş olması gerekir. Birim : %
bEt.1 0.0	"R1" Modülünün set değerini belirler. Bu parametrenin görünebilmesi için "r 1F" parametresinin ALARM seçilmiş olması gerekir. Ayar Aralığı : [bPLL] - [bPHL] Birim : EU
bEt.2 0.0	"R2" Modülünün set değerini belirler. Bu parametrenin görünebilmesi için "r 2F" parametresinin ALARM seçilmiş olması gerekir. Ayar Aralığı : [bPLL] - [bPHL] Birim : EU
bEt.3 0.0	"R3" Modülünün set değerini belirler. Bu parametrenin görünebilmesi için "r 3F" parametresinin ALARM seçilmiş olması gerekir. Ayar Aralığı : [bPLL] - [bPHL] Birim : EU
HY5 0.1	Kontrol histerezis değerini belirler. Bu parametrenin görünebilmesi için oransal bantlardan birinin "oFF" seçilmiş olması gerekir. Ayar Aralığı : 0.1 - 100.0 Birim : EU
HY5.1 0.1	"R1" Modülünün histerezis değerini belirler. Bu parametrenin görünebilmesi için "r 1F" parametresinin ALARM seçilmiş olması gerekir. Ayar Aralığı : 1.1 (Kilitli) , 0.1 - 100.0 Birim : EU
HY5.2 0.1	"R2" Modülünün histerezis değerini belirler. Bu parametrenin görünebilmesi için "r 2F" parametresinin ALARM seçilmiş olması gerekir. Ayar Aralığı : 1.1 (Kilitli) , 0.1 - 100.0 Birim : EU
HY5.3 0.1	"R3" Modülünün histerezis değerini belirler. Bu parametrenin görünebilmesi için "r 3F" parametresinin ALARM seçilmiş olması gerekir. Ayar Aralığı : 1.1 (Kilitli) , 0.1 - 100.0 Birim : EU

Bu model cihazlara konfigürasyon yapılırken PID parametreleri (P_oP_b , n_oP_b , \dot{t} , $d\dot{t}$, ζP) fabrika ayarlarında bırakılmış ise kontrol çıkışları ON/OFF olarak çalışır. PID olarak çalışmaya başlamak için bu parametreler ya manuel olarak girilmeli yada Auto-Tune işlemi yapılmalıdır.

Her prosesin karakteristiği farklı olduğundan PID parametreleri de farklı olmalıdır. Auto-Tune işlemi, bir prosese en uygun PID parametrelerini hesaplar ve kaydeder.

Auto-Tune işlemini başlatmadan önce konfigürasyon sayfasındaki "RtSP" ve "RtHr" parametreleri uygun bir şekilde ayarlanmalı ve "Rt" parametresi "on" konumuna getirilmelidir. "RtSP" parametresi "oFF" durumunda bırakılmış ise Auto-Tune işlemi o andaki set değerine göre yapılacaktır, bu nedenle uygun bir set değeri seçiniz. En uygun PID parametrelerini elde etmek için, seçilen set değeri prosesin tam gücünün ortalarına karşılık gelmelidir.

Uygun ayarlar yapıldıktan sonra Proses-Ekranında iken "☐" tuşuna 5 saniye kadar basarak Auto-Tune işlemini başlatınız. Auto-Tune işlemi başlatıldığında "ST" göstergesinde "Rt" mesajı flaş yapar. Sonuçların sağlıklı bir şekilde hesaplanabilmesi için Auto-Tune işlemi boyunca cihaza ve kontrol edilen sisteme müdahale edilmemelidir. Auto-Tune işlemi sırasında cihaz belirlenen set değeri ve histerezise göre 2-3 salınımlık bir ON/OFF kontrol yaptıktan sonra yeni PID parametrelerini hesaplar ve kaydeder. Auto-Tune işlemi bittiğinde ekrandaki "Rt" mesajı kaybolur ve cihaz yeni parametreler ile sistemi PID olarak kontrol etmeye başlar. Auto tune işlemi bitirildikten sonra konfigürasyon sayfasındaki "Rt" parametresi yeniden "oFF" konumuna getirilmelidir.

Auto-Tune işlemi devam ederken "✱" tuşuna basılır ise işlem iptal edilir.

PID olarak çalışan bir cihaz yine ON/OFF olarak çalıştırılmak istenirse PID parametreleri fabrika ayarlarına alınmalıdır.

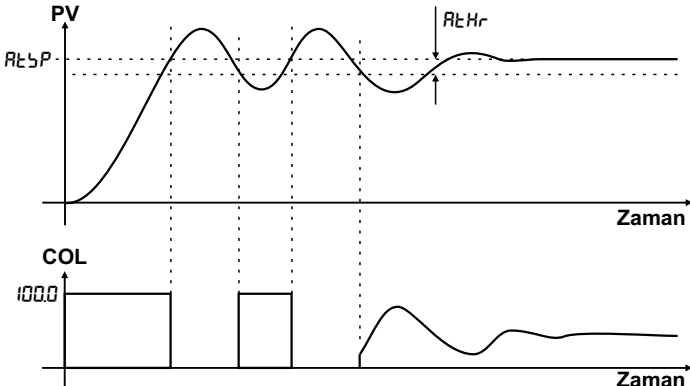

Bu cihazlar iki farklı modda çalışabilir. Bu modlar sırası ile Otomatik-Kontrol modu ve Manuel-Kontrol modu olarak adlandırılır. Proses-Ekranında iken istenildiği zaman 5 saniye süre ile “*” tuşuna basılarak bu modlar arasında geçiş yapılabilir. Çalışma modu değiştirildiğinde Proses-Ekranındaki “SP” göstergesinin işlevi aşağıdaki gibi değişir.

İstenmeyen çalışma modu konfigürasyon sayfasındaki “RC” ve “nL” parametreleri ile kapatılabilir.

OTOMATİK KONTROL MODU : Kontrol işlemi seçilen set değerine göre yapılır.

R1	<input type="radio"/>		Proses
R2	<input type="radio"/>		Değeri
R3	<input type="radio"/>		Set
MN	<input type="radio"/>		Değeri

Bu modda iken “MN” ledi sönmüktür. Set değeri “≡” ve “≡” tuşları ile seçilir.

* 5sn

MANUEL KONTROL MODU : Kontrol çıkışı seviyesi manuel olarak belirlenir.

R1	<input type="radio"/>		Proses
R2	<input type="radio"/>		Değeri
R3	<input type="radio"/>		Çıkış
MN	<input checked="" type="radio"/>		Seviyesi

Bu modda iken “MN” ledi yanar. Çıkış seviyesi “≡” ve “≡” tuşları ile ayarlanır.

* 5sn

Bu model cihazlar ile geri beslemesiz motorlu oransal vana kontrolü yapılabilmektedir. Geri beslemesiz vana kontrolü Yüzer-Kontrol olarak da adlandırılır.

Motorlu vana kontrolü yapabilmek için cihazın rölelerinden biri, vanayı açma yönünde hareket ettirmek için kullanılmalı ve bu rölenin fonksiyonu "OPN" olarak seçilmelidir. Diğer bir röle ise, vanayı kısma yönünde hareket ettirmek için kullanılmalı ve bu rölenin fonksiyonu da "CLS" olarak seçilmelidir.

Geri beslemesiz oransal vana kontrolü yapmak için ayrıca vananın tam kapalı pozisyonundan tam açık pozisyona geçmesi için gereken süre ölçülerek konfigürasyon sayfasındaki "ULS" parametresine girilmelidir.

Motorlu oransal vana kontrolünde motor konumu, PID çıkışına göre kontrol edilir. Bu nedenle PID parametreleri mutlaka belirlenmelidir. PID parametreleri manuel olarak belirlenmemiş ise, bu parametreleri cihazın kendisinin belirlemesi için, Auto-Tune işlemi yapılmalıdır.

Aşağıda geri beslemesiz motorlu vana kontrolü için basit bir bağlantı şeması verilmiştir.

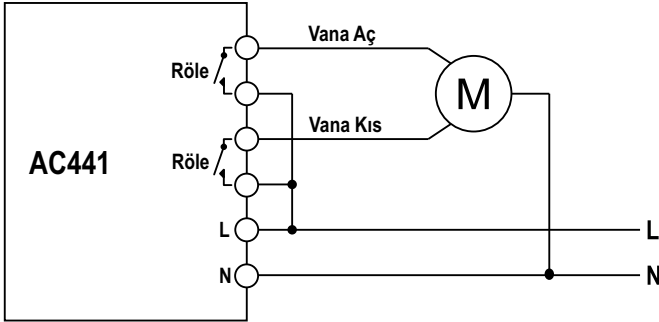

Motorlu Oransal Vana Kontrolü

Bu cihazlar standart MODBUS RTU protokolü ile, slave modda seri iletişim kurulabilecek şekilde tasarlanmıştır. Bu iletişim ile cihazdaki tüm parametrelere ve değişkenlere ulaşılabilir. Bu parametreler okunabilir ve set edilebilir.

Seri iletişim RS485 hattı üzerinden yapılır. Bir hat üzerine 32 adet cihaz bağlanabilir.

İletişim hattında kullanılan kablo Half-Duplex RS485 iletişime uygun ekranlı bir data kablosu olmalıdır ve bu kablo tüm cihazlara tek bir hat şeklinde paralel olarak bağlanır. Hattın başında ve sonunda uygun bir sonlandırma direnci olmalıdır. Uygun bir şekilde hazırlanmış ve 9600 Bps hızında iletişimin yeterli olduğu bir hattın boyu 1000 metreye kadar uzatılabilir.

Seri iletişim hattı üzerindeki cihazların her birine 1 ile 255 arasında ayrı bir iletişim adresi verilmelidir fakat bir hat üzerindeki tüm cihazların iletişim hızı ve parity tipi aynı olmalıdır. Bu cihazların iletişim adresi, iletişim hızı ve parity tipi konfigürasyon sayfasındaki " *Addr* , *BRUD* ve *PRTY*" parametreleri ile belirlenir.

Standart MODBUS RTU protokolündeki desteklenen fonksiyonlar, parametre adresleri ve iletişim için gerekli olan diğer bilgiler aşağıdaki tablolarda verilmiştir.

Desteklenen Standart MODBUS RTU Fonksiyonları:

Function 01 = Read Coils

Function 03 = Read Holding Registers

Function 05 = Write Single Coil

Function 06 = Write Single Register

Function 16 = Write Multiple Registers

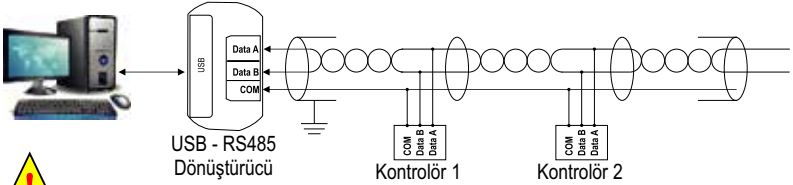

UYARILAR:

- Yanlış bağlanan soketler veri hatalarına neden olabilir. Bunun önüne geçebilmek için farklı renkli kablolarla ayırt edici bir görsellik sağlanabilir. Kablo bağlantı hatalarının önüne geçerek tanımlamayı kolaylaştırır.

Cihazlar Arası Bağlantı:

- MODBUS iletişimde kullanılan RS485 sistemi, mümkün olduğunca kısa dallarla bağlanması gereklidir. Kablo hattı çok uzun olmamalıdır. Daha uzun kablolamada veri almada bozukluklar ve bunun sonucunda hatalar oluşabilir.

Kablo Seçimi:

- Kullanılan kablo korumalı ve çift bükümlüdür. Koruyucu kılıf ince bir tel örgü veya folyo kaplı olabilir. Bu iki kaplama birbirine eşdeğer özelliktedir.
- Bu özellikler, elektromanyetik bozulmalara karşı önemli koruma sağlar. Kabloların birbirine ters yönlü çalışan bobin özelliği göstereceği için ortamda oluşacak manyetik alan etkisini azaltması adına gereklidir.

Toprak Bağlantısı:

- Kablo zırhının tek bir noktada topraklanması gerekmektedir. Bu topraklama kablunun ucundan yapılır.

Terminalleri Bağlama:

- Kablolar vidalı terminallere bağlıdır. Soketlerin genişliğine göre kablolar birleştirilerek bağlanır. Soket girişleri küçük ise uygun ekipmanlar ile kablo bağlantısı yapılır.

Tekrarlayıcı Kullanımı:

- MODBUS hattının kapsamını artırmak için tekrarlayıcı kullanılabilir. Bu tekrarlayıcılar cihazlardan aldıkları verileri güçlendirerek ve yenileyerek diğer cihazlara aktarırlar. Her 1200 m'de ve hatta bağlı olan her 32 cihazdan sonra tekrarlayıcı kullanılır. Seri olarak bağlanacak maksimum tekrarlayıcı sayısı 3'tür. Daha fazla sayıda bağlanan tekrarlayıcılar, hat üzerinde gecikmelere neden olur.

Sonlandırma Direnci:

- Sinyal hatalarını ve sapmalarını önlemek için ana kablunun her iki ucuna 120Ω direnç bağlanır. Bu dirençler kablo uçlarında kullanılmalıdır. Toplam kablo uzunluğu 50 m'den kısa ise direnç kullanımına gerek yoktur.

BIT Tipi Parametreler (COILS)

Adres	Açıklama (1 / 0)	Yazma İzni
0	Auto-Tune (ON / OFF)	
1	"R1" röle modülü (ON / OFF)	
2	"R2" röle modülü (ON / OFF)	
3	"R3" röle modülü (ON / OFF)	
4	Rezerve	
5	ERR1 Hatası (Var / Yok)	Yok
6	Rezerve	Yok
7	Rezerve	Yok
8	Genel Hata (Var / Yok)	Yok

REGISTER Tipi Parametreler (REGISTERS)

Adres	Açıklama	Ayar Aralığı		Çarpan	Birim	Yazma İzni
0	Geçerli ondalık derecesi	0	3	1		Yok
1	Ölçülen proses değeri	-1999	9999	10 [^] DP	EU	Yok
2	Kontrol set değeri	-1999	9999	10 [^] DP	EU	
3	PID kontrol çıkışı seviyesi	-1000	1000	10	%	
4	Çalışma modu	0	2	1		
5	1.Sensörden ölçülen proses değeri	-1999	9999	10 [^] DP	EU	Yok
8	Anlık yürüyen set değeri	-1999	9999	10 [^] DP	EU	Yok
9	Vana hareket yönü	0	2	1		Yok
28	"R1" Modülünün set değeri	-1999	9999	10 [^] DP	EU	
29	"R2" Modülünün set değeri	-1999	9999	10 [^] DP	EU	
30	"R3" Modülünün set değeri	-1999	9999	10 [^] DP	EU	
32	Kontrol histerezis değeri	1	1000	10 [^] DP	EU	
33	"R1" Modülünün histerezis değeri	0	1000	10 [^] DP	EU	
34	"R2" Modülünün histerezis değeri	0	1000	10 [^] DP	EU	
40	<i>dP</i>	0	3	1		Yok
41	<i>ı İt</i>	0	15	1	EU	Yok
42	<i>ı İLL</i>	-1999	9999	10 [^] DP	EU	
43	<i>ı İHL</i>	-1999	9999	10 [^] DP	%	
44	<i>ı İbL</i>	0	1	1		
54	<i>KÜ</i>	0	1	1	EU	
55	<i>ıtıı</i>	-1000	1000	10 [^] DP	EU	
56	<i>Fİİ</i>	1	100	10	EU	
58	<i>ı İF</i>	0	4	1	EU	
59	<i>ı İt</i>	0	7	1	EU	
60	<i>ı İLL</i>	-1999	9999	10 [^] DP	EU	
61	<i>ı İHL</i>	-1999	9999	10 [^] DP	EU	
66	<i>r İF</i>	0	18	1	EU	
67	<i>r İF</i>	0	18	1	EU	
68	<i>r İF</i>	0	18	1		

Adres	Açıklama	Ayar Aralığı		Çarpan	Birim	Yazma İzni
72	\mathcal{SPLL}	-1999	9999	10^{ADP}		
73	\mathcal{SPHL}	-1999	9999	10^{ADP}		
74	\mathcal{SPrr}	0	9999	10^{ADP}		
84	\mathcal{CF}	0	1	1		
85	\mathcal{PaPb}	0	9999	10^{ADP}		
86	\mathcal{naPb}	0	9999	10^{ADP}		
87	\mathcal{Ct}	0	6000	1		
88	\mathcal{dt}	0	9999	10		
89	\mathcal{CP}	1	600	10		
90	\mathcal{CaLL}	-1000	1000	10		
91	\mathcal{CaHL}	-1000	1000	10		
92	\mathcal{Cobl}	-1000	1000	10		
93	\mathcal{Codb}	1	250	10		
94	\mathcal{utl}	10	2500	1		
95	\mathcal{udb}	1	250	10		
96	\mathcal{RtF}	0	2	1		
97	\mathcal{RCP}	0	1	1		
98	\mathcal{RtSP}	-2000	9999	10^{ADP}		
99	\mathcal{RtHr}	1	1000	10^{ADP}		
100	\mathcal{Rddr}	1	255	1		
101	\mathcal{bRUd}	0	2	1		
102	\mathcal{Prty}	0	2	1		
105	\mathcal{CSPb}	0	1	1		
106	\mathcal{RbPb}	0	1	1		
107	\mathcal{HYbb}	0	1	1		
108	\mathcal{zC}	0	1	1		
109	\mathcal{RC}	0	1	1		
112	\mathcal{Rt}	0	1	1		
113	\mathcal{CaP}	0	1	1		
114	\mathcal{Rrt}	0	25	1		
116	\mathcal{ScC}	-1999	9999	10^{ADP}		

Not: Diğer parametrelerin iletişim bilgileri için lütfen üretici firma ile görüşünüz.

Cihazı kullanmaya başlamadan önce bu kullanım kılavuzunuzdan yararlanarak aşağıdaki işlemleri sırası ile yaptığınızdan emin olunuz.

- **↳ İL** parametresini kullanmak istediğiniz sensör tipine uygun şekilde seçtiğinizden, (S1 Üniversal Sensör Girişi Sayfa 16' te Tablo-1 'de yer almaktadır.)
- **↳ İLL** parametresine yapmak istediğiniz uygulama için S1 girişine bağlı sensörden gelen verinin alt skala değerini belirttiğinizden,
- **↳ İHL** parametresine yapmak istediğiniz uygulama için S1 girişine bağlı sensörden gelen verinin üst skala değerini belirttiğinizden,
- **r İF, rZF** parametrelerini her bir röleye yüklemek istediğiniz fonksiyona göre seçtiğinizden, (Röle çıkış sayısı opsiyoneldir, farklılık gösterebilir. Röle Fonksiyonları Sayfa 18 ve sayfa 19 'de yer alan Tablo-6 'da yer almaktadır.)
- **o İF** parametresini çıkışa yüklemek istediğiniz fonksiyona göre seçtiğinizden, (Analog Çıkış Fonksiyonları Sayfa 17' de Tablo-4 'te yer almaktadır.)
- **o İL** parametresinin cihaz etiketinde belirtilen akım/gerilim çıkış tipine uygun seçilmiş olduğundan, (Analog Çıkış Tipi Sayfa 18' de Tablo-5 'te yer almaktadır.)
- **o İLL** parametresine analog çıkış modülünün çıkış vermesini istediğiniz alt skala değerini belirttiğinizden,
- **o İHL** parametresine analog çıkış modülünün çıkış vermesini istediğiniz üst skala değerini belirttiğinizden,
- **PID Kontrol yapmak için:**
 - Röle Çıkış Modülü kullanmak istiyorsanız **r İF, rZF, rZF, rZF, rZF** parametrelerinden PID kontrol için kullanmak istediğiniz röle çıkışına ait Röle fonksiyonunu Röle Fonksiyon tablosunda yer alan **PLo, rLo, Pof, rOf, oPn, LLs, dL** seçeneklerinden yapmak istediğiniz uygulamaya uygun olanını seçtiğinizden,
 - Analog Çıkış Modülü kullanmak istiyorsanız, **o İF, oZF** parametrelerinden PID kontrol için kullanmak istediğiniz çıkış modülünü Analog Çıkış Fonksiyonu tablosunda yer alan **PLo, rLo** seçeneklerinden yapmak istediğiniz uygulamaya uygun olanı seçtiğinizden, emin olunuz.

Cihazımızla birlikte PID kontrol yapabilmek için aşağıdaki iki yöntemi kullanabilirsiniz:

- Karakteristiğini bildiğiniz sisteminize ait pozitif yöndeki PID kontrol çıkış oransal bant değerini (P_{poz}), Negatif yöndeki PID kontrol çıkış oransal bant değerini (n_{poz}), İntegral zaman sabitini ($\int t$), Diferansiyel zaman sabitini ($d t$) ve Bir kontrol çevriminin süresini belirtir Kontrol Periyodunu ($\int P$) parametrelerine manuel olarak girerek,
- Auto-Tune işlemi yaparak Cihazımızın kullanılacağı sisteme ait PID Kontrol Parametrelerini otomatik olarak hesaplamasını sağlayarak,

Auto-Tune İşlemini başlatmak için :

- $RtSP$ parametresine Auto-Tune işleminin yapılacağı sıcaklık set değerini giriniz. Bu değer yapılacak prosesin tam gücünün ortalarına denk gelmelidir.
- $RtHr$ parametresine Auto-Tune işlemi sırasında kullanılan histerezis değerini giriniz. (Bu değer cihazın yapacağı Auto-Tune işleminin hassaslığını ayarlamaktadır.)
- Rt parametresini on olarak seçiniz.

Cihaz ana bekleme ekranındayken " \square " tuşuna 5 sn kadar basılı tutmak yeterlidir. Auto-Tune işlemi yapılırken cihaz göstergesinde Rt ifadesi yanar ve söner. Bu ifade Auto-Tune işlemi bittiğinde ekrandan kaybolur. Auto-Tune işlemi devam ederken " \square " tuşuna basılarak Auto-Tune işlemi iptal edilebilir.



KK_145_1_TR

ORDEL

**ORDEL ORTA DOĞU ELEKTRONİK
SANAYİ ve TİCARET LTD. ŞTİ.**

**Ostim OSB Mah. 1250. Cad. No:10 06370
Yenimahalle/ANKARA**

Tel: 0 312 385 7096 pbx

Fax: 0312 385 7078

e-posta: ordel@ordel.com.tr

www.ordel.com.tr