

Manuel Döner Paletli Seviye Şalterleri



ORDEL

Montaj

1.0 Montaj Şekli

- 1.1.1 Anahtar, aktif olmayan alan üzerine monte ediniz.
- 1.1.2 Esnürman aktif olmayan alan üzerine monte edilir ise, ölçümlerde hata olacaktır.
- 1.1.3 Anahtar, hedeflenen nesnenin yüzeyine veya yanlarına dikey olacak şekilde monte ediniz.
- 1.1.4 Anahtar hedeflenen nesnenin yanlarına dikey olarak monte edildiği takdirde, kabloya bağlantı deliği esnürmanın altına yapın. Kabloyu sabitlemek için kullanılan somun, boşluk kalmaması için sıkıca kilitlenmelidir. (Aşağıdaki resimdeki gibi yapılmalıdır)

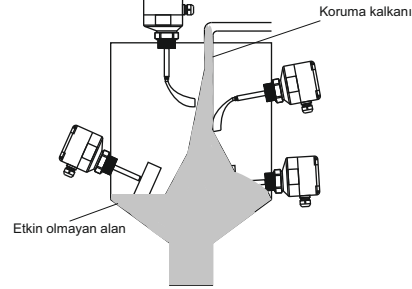

- 1.1.5 Orak şekli bir kürekle monte tercih edildiğinde, anahtar paletleri sökmeden doğrudan monte edilebilir.
- 1.1.6 Katı hacim sökümü azaltılmak için; Anahtar hedeflenen nesnenin yanlarına dikey olarak monte edildiği sırada yatay konuma karşı 15°-20°C de monte edilebilir.
- 1.1.7 Hedeflenen nesnenin sıcaklığı 80°C'nin üzerinde olduğunda sıcaklık tipi seçilmelidir.
- 1.1.8 Bu ürün tank girişine monte edilmesi yasaktır. Şoktan kaçınmak için, ikinci koruma kalkanı ekleyiniz. Ayrıca, düşen malzemelerde ürünün çalışma performansını etkileyebilir.
- 1.1.9 Çapı 15 mm' den yüksek büyük kütleleri tespit ederken veya bu ürünü 7 mt tank girişi altına kurarken lütfen prob için koruma kalkanı seçilmelidir.

2

2.0 Montaj Tipi

Aşağıda beş farklı uygun montaj biçiminden bahsedilmiştir.

- 2.1 **Standart Montaj** : Konteynerin duvarına sıkıca vidalayarak anahtar doğrudan monte edilmelidir.
- 2.2 **Somun Montajı** : Konteynerin duvarı havalandırılmadık (havalandırma çapı 50mm<N<115mm) ve ardından iç duvardaki altığın somunla sıkıca vidalanmalıdır.
- 2.3 **Flanş Montajı** : Konteynerin duvarı havalandırılmadık (Havalandırma çapı 78mm<N<115mm) ve ardından flanş, somunlarla konteynerin duvarına sabitlenmelidir.
- 2.4 **Fikstür (Yuva) Montajı** : Konteynerin duvarı havalandırılmadık (Havalandırmanın çapı N=58mm) ve ardından armatüre sabitlenmelidir. Son olarak, armatür havalandırma deliğine lehimlenmelidir.
- 2.5 **Adaptör Montajı** : Dişli adaptöre, adaptör ise kabin duvarına bağlanmalıdır. (Adaptör için dış boyutu özelleştirilebilir).

2.6 Montaj Tipleri - Görseller :

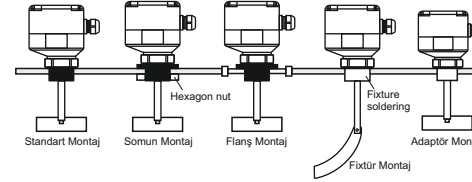

3.0 Örnek Montajlar

- 3.1 **Standart Montaj** : Paletin bir tarafı kabın deliğine 35° lik bir açıyla yerleştirilmeli ve küreğin diğer tarafı duvar kalınlığının yarısından geçtikten sonra yavaşça doğru çevrilmelidir.

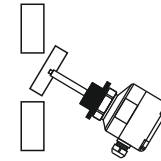

3

3.2 Fikstür (Yuva Montajı) :

Anahtarı fikstürle monte etmek için orak şekilli kürek kullanılması tavsiye edilmektedir. Armatür kabin duvarına lehimlenmeli ve kürek dişlerine yerleştirilmelidir. Son olarak, sıkıca vidalanması gerekmektedir.

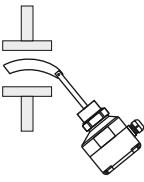

Teknik Özellikler ve Parametreleri

Gövde Malzemesi	Alüminyum alaşımı
Uygulama (Kullanım)	Üst ve alt seviye için ölçüm
Kürek Dönme Hızı	2 rpm
Ortalama Yoğunluk	>0,59/cm3
Hassasiyet	Üç bölüm ayarlama
Ortam Sıcaklığı	-20 / 80°
Güç Kaynağı	AC24V/AC110V/AC220V/OC24V
Güç Tüketimi	4 w max.
Çıkış	Anahtarlar sinyali
Çalışma Sıcaklığı	-20 / 80°
Montaj Bağlantısı	3/4PF , G1, G1-1/2, Bağlantı, flanş, fikstür

Güvenlik Gereksinimleri

- Şok titreşime dayanıklılık
- Düşme güvenlik yüksekliği : 1,2 metre

Dikkat Edilmesi Gerekenler

- Ürünlerin ayarlanan sıcaklık, basınç ve teknik gereksinimlere göre kurulumu sağlanmalıdır.
- Seviye anahtarının ve kablunun yüksek voltajlı güç kaynağından veya devreden en az 1 metre uzakta olduğundan emin olunmalıdır.
- Modül anahtarının sızdırmazlığını sağlamak için 6-7 mm çapında kablo kullanılmalıdır.
- Kablo olmanın doğru olduğundan ve borunun / kabın duvarına yakın bir şekilde takıldığından emin olunmalıdır.

4

4.0 Bağlantı

Aşağıdaki şekilde açıkça görülmektedir.

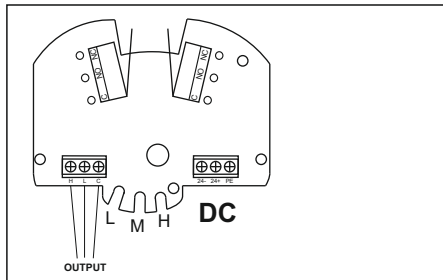
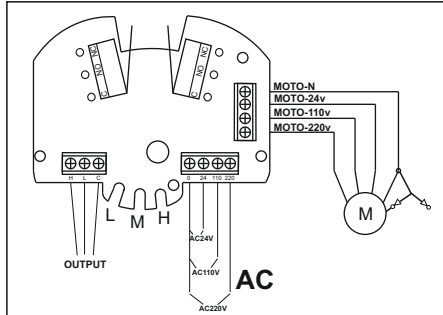

Dikkat ! Lütfen bağlantı için kabloları çizimini aynı şekilde uygulayınız.

5

5.0 Tork Ayarı

- Burulma yayı, dönen eksende torku ayarlamak için kullanılır. Küreğin hassasiyeti zayıfken, aktı ağırlığın güçlü bir konuma ayarlanabilir.
- Tersine, hafif hacimli katı maddelerin ölçümünde, kürek hassasiyeti artırıldığında ise en düşük konumda olabilir. Şaft dişlisini, açmak için alt kısmı açılmalı ve ardından burulma yayını bir burun pensesi yardımı ile kipslenmelidir.
- Son olarak, burulma yayı istenen torka uygun hale getirilmelidir. (Görselde ifade edildiği şekilde)

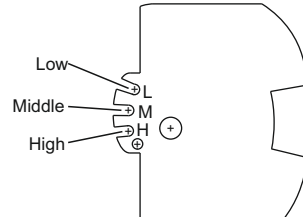

Not: Lütfen burulma yayının torkunu rasgele ayarlamayınız. Bu, yanlış işlemlere sebebiyet verecektir.

6.0 Devre Prensipleri

- Motor açıkken C.L devresinin bağlı olması, kürek üzerinde direnç olmadığı anlamına gelir.
- Motor kapalıyken, C.L devresi ayrılır, bu sırada C.H devresi bağlanır.
- Dirençsiz çalışırken C.L devresi bağlanır ve motor tekrar çalışmaya başlar.

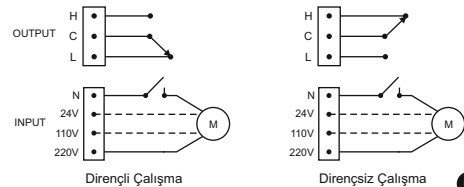

6

7.0 Modüler Bağlantı

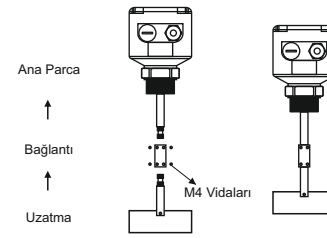

8.0 Modüler Kurulumun Üç Adımı

1. İlk olarak bağlantının bir ucu diğer ucun ana parçasının dişi ile sıkılmalı ve dişlerin son noktasına kadar sıkıca oturtulmalı.
2. Bağlantının bir ucu diğer ucun uzatma dişi ile sıkılmalıdır.
3. M4'ün dört vidasını döndürmek için altı (6) açılı anahtar kullanılmalıdır. Tamlandıktan sonra roket takılmalıdır.

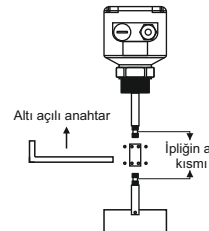

7

Boyutlar

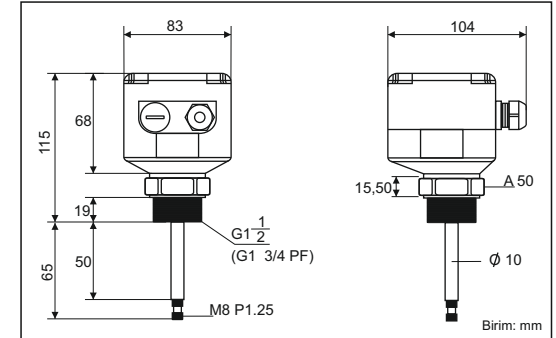

Güvenlik Gereksinimleri

- Koruma sınıflandırılması : IP66
- CE sertifikasyon standartlarına uygun.
- Güvenilirlik: 15000 saatten az sürede arıza beklenmemektedir.
- >10000 kez aralıksız operasyon.

Kurulum Bildirimi

- Lütfen klavuzla uygun şekilde kurup çalıştırınız. Kurulum hatası veya yanlış çalışma, uygulamada problemlere sebebiyet verebilir.
- Deneyimli uzmanlar tarafından kurulmalı, düzenli aralıklarla bakım ve kontrolleri yapılmalıdır.
- Modülün içi açılmamalıdır. Açıldığı takdirde garanti kapsamı dışındadır.

8